

# M O N T A G E

I Packen Sie das Leuchtengestell (A) und die Fußplatte (E) bzw. Klemme (F) aus und legen Sie die Teile vorsichtig auf eine weiche Unterlage.

II Lösen Sie die Rändelschraube (H) ohne sie raus zu drehen. Stecken Sie den Leuchtenkörper (A) auf den Stift (D) der Fußplatte (E) (Zeichnung 1) bzw. Tischklemme (F) (Zeichnung 2). Der präzisen Passung wegen, bitte unbedingt senkrecht ansetzen und mit einer kontrollierten Kraft auf den Stift (D) schieben. Schrauben Sie die Rändelschraube (H) fest, um den Leuchtenkörper (A) auf dem Fußstift zu fixieren und sein Herausrutschen zu verhindern.

III Sollte sich die Leuchte nicht im Gleichgewicht halten, nehmen Sie das Leuchtengestell (A) wieder von der Fußplatte (E) bzw. Tischklemme (F) ab und ziehen die im Sockel (L) befindliche Madenschraube (K) mit dem mitgelieferten Innen-Sechskant-Schlüssel(M) fester (Zeichnung 3). Anschließend führen Sie wieder den im Abschnitt II beschriebenen Vorgang aus.

IV Das Kabel können Sie nun lose hinter der Leuchte und hinter dem Schreibtisch herunterführen. Stecken Sie dann den Stecker in die Steckdose und schalten Sie die Leuchte ein.  
**Befestigen Sie die Klemme (F) niemals an runden Elementen (z.B. Rohre) sondern immer an geraden Flächen wie z.B. einer Tischplatte!**

! Die Leuchtmittel **nicht** eigenständig wechseln. Unbedingt ihren Fachhändler aufsuchen.

! Bewegen Sie die Leuchte **nicht** am Schalthebel oder am Leuchtenkopf, sondern **nur** am Horizontalprofil.

Beschädigte Anschlussleitungen dürfen nur vom Hersteller bzw. durch dessen Servicecenter repariert werden. Nehmen Sie eine solche Leuchte **nicht** in Betrieb, sondern wenden Sie sich direkt an den Hersteller!

**K.B. Form GmbH**  
 Industriestraße 8b, 25462 Rellingen  
 Tel: 04101.5999.0 Fax: 04101.5999.55  
 Info@kbform.com www.kbform.com

**Technische Daten:**  
 Anschlussspannung: 225-235V AC / 50Hz  
 Anschlussleistung: ca. 7W  
 Ausgangsspannung: 2,3V - 28V AC  
 IP20, Gewicht: ca. 4Kg

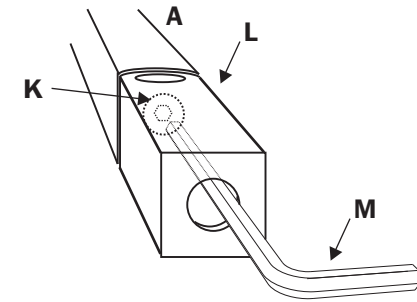
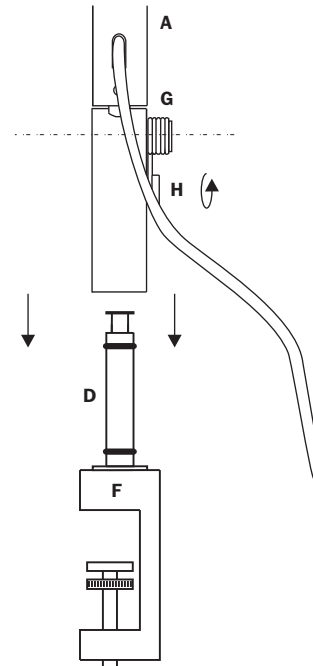
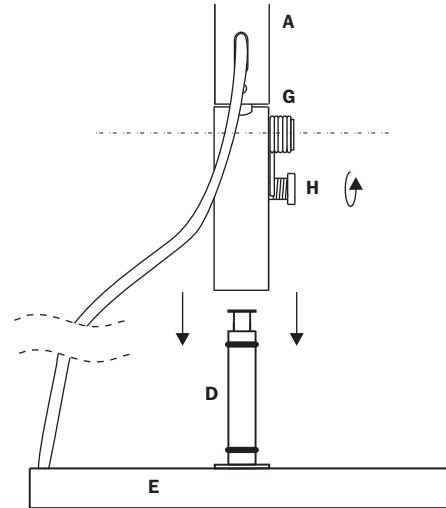

1 3  
2 4

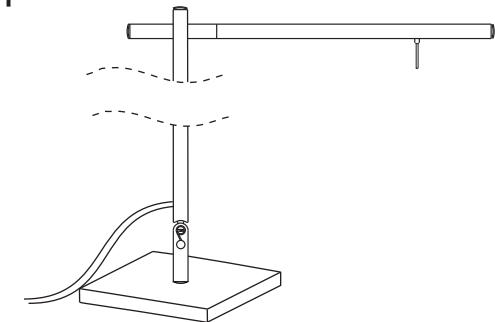

## Hinweise/Notes:

Geeignet für die Befestigung in/auf normal entflammaren Befestigungsflächen.  
 Suitable for fastening in/on normally flammable fastening surfaces.

Mindestabstand zu beleuchteten Gegenständen (min. 10 cm).  
 Minimum spacing to illuminated objects (min. 10 cm).

# A S S E M B L Y

# T E I L E

# P A R T S

I Unpack the lamp frame (A) and the base plate (E) or table clamp (F) and place the parts carefully on a soft surface.

II Put the lamp frame (A) on the pin (D) in the base plate (E) (Illustration 1) or table clamp (F) (Illustration 2). In the interests of a precise fit, it is **important** to hold the lamp frame vertically and push it over the pin (D) with **controlled force**. Tighten the knurled screw (H) to fix the lamp frame (A) on the base pin and prevent it from sliding out.

III If the upper part (A) isn't in balance you can do the following steps: Should the fixtures upper parts (A) by coincidence be twisted to it's pedestal (L), please untighten the set-screw (K) with the included appropriate hex-screwdriver (M), to bring the fixture into it's original position. Afterwards the set-screw must be fastened again. (Illustration 3, view from behind)

IV Now take the cable loosely behind the lamp and down behind the desk. Put the plug in the socket and switch the lamp on.

**Never fasten the table clamp (F) to round structures (e.g. pipes) but always only to flat surfaces, e.g. desk tops!**

! **Never change the bulbs on your own. Contact always your distributor**

! **Never use the switch or lamp head to move the lamp, only use the horizontal profile for this purpose.**

**Damaged connection leads must only be repaired by the manufacturer or his authorised service centre. Never operate lamps in this condition but contact the manufacturer directly!**

**K.B. Form GmbH  
Industriestraße 8b, D-25462 Rellingen  
Tel: 04101.5999.0 Fax: 04101.5999.55  
Info@kbform.com www.kbform.com**

**Technical Data:**  
Input voltage: 225-235V AC / 50Hz  
Connected Power approx. 7W  
Output voltage: 2,3V - 28V AC  
IP20, Weight: approx. 4 kg

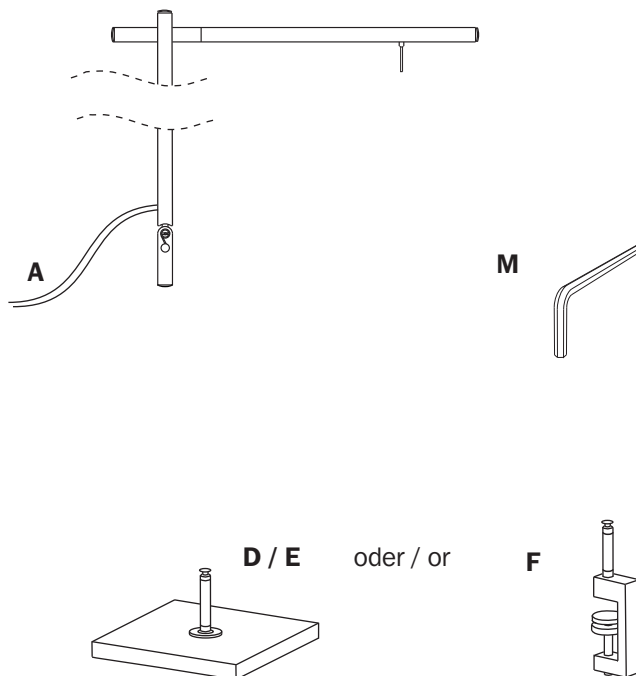

Dieses Qualitätsprodukt wurde mit Sorgfalt hergestellt und verpackt. Sollte sich dennoch ein Grund zur Beanstandung ergeben, so wenden Sie sich bitte an den Fachhändler, bei dem Sie das Produkt erworben haben. Muss das Produkt zur Reparatur eingeschickt werden, benutzen Sie bitte ausschließlich die Originalverpackung und fügen Sie bitte unbedingt den abgestempelten Qualitätskontrollschein bei. Ohne Originalverpackung und Qualitätskontrollschein kann eine eventuelle Gewährleistung für das Produkt nicht übernommen werden. Bei Bedarf können Sie die entsprechende Verpackung bei uns beziehen. (Stand: April 2010)

This quality product has been manufactured and packed with great care. Should there still be reason for complaint, please contact the retailer where you purchased the product. If the product has to be sent in for repairs, please only use the original box and always include the stamped quality check note in the box. We cannot assume any warranty for the product without the original box and the quality check note. If necessary, you can purchase the corresponding box from us (as of April 2010).



# Montagesquadrin / picoassembly

..... **K.B. FORM GMBH** Industriestrasse 8b , 25462 Rellingen