

M O N T A G E

I Packen Sie das Leuchtengestell (**A bzw. E**) und die Fußplatte (**B**) bzw. Klemme (**F**) aus und legen Sie die Teile vorsichtig auf eine weiche Unterlage.

Fußplatte

II Schrauben Sie die Fußplatte (**B**) mit den mitgelieferten Schrauben (**C**) an das Leuchtengestell (**A**). (**Zeichnung 1**)

III Klemmen Sie das Kabel vom Leuchtengestell (**A**) in die unterseitige Nut der Fußplatte (**B**). Lassen Sie ca. 9-10 cm Kabel zum Leuchtengestell frei um die Beweglichkeit der Leuchte nicht einzuschränken. (**Zeichnung 2**)

IV Das Kabel können Sie nun lose hinter der Leuchte und hinter dem Schreibtisch herunterführen. Stecken Sie dann den Stecker in die Steckdose und schalten Sie die Leuchte ein.

Tischklemme

II Schrauben Sie die Tischklemme (**F**) an das die von Ihnen vorgesehene Stelle und stecken Sie das Leuchtengestell (**E**) auf den Zapfen der Tischklemme (**F**). (**Zeichnung 3**)

III Das Kabel können Sie nun lose hinter der Leuchte und hinter dem Schreibtisch herunterführen. Stecken Sie dann den Stecker in die Steckdose und schalten Sie die Leuchte ein.

! Die Leuchtmittel **nicht** eigenständig wechseln. **Unbedingt ihren Fachhändler aufsuchen.**

! Beschädigte Anschlussleitungen **dürfen nur vom Hersteller bzw. durch dessen Servicecenter repariert werden. Nehmen Sie eine solche Leuchte nicht in Betrieb, sondern wenden Sie sich direkt an den Hersteller!**

K.B. Form GmbH
Industriestraße 8b, D-25462 Rellingen
Tel: 04101.5999.0 Fax: 04101.5999.55
Info@kbform.com www.kbform.com

Technische Daten:
Anschlussspannung: 225-235V AC / 50Hz
Anschlussleistung: ca. 7W
Ausgangsspannung: 2,3V - 28V AC
IP20, Gewicht: ca. 4Kg

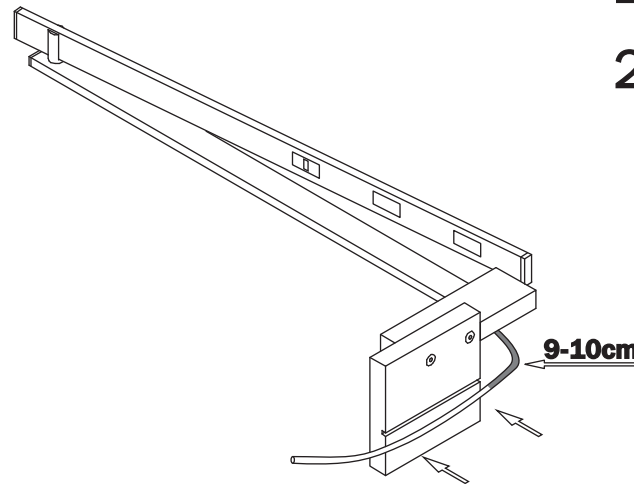
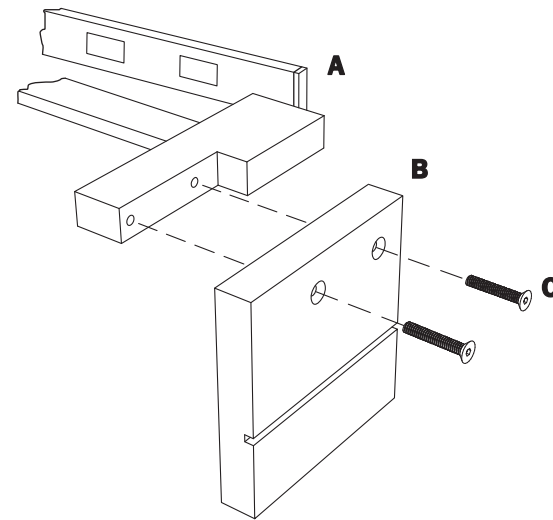

1
2
3

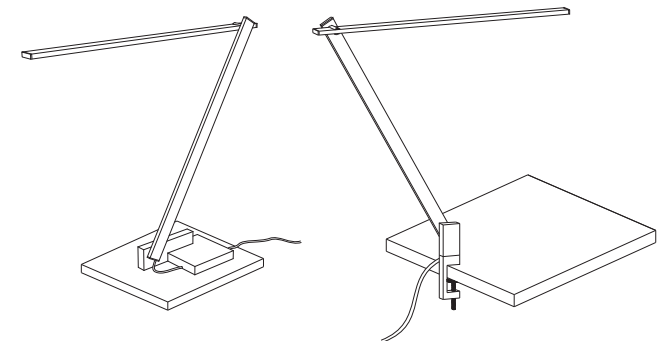
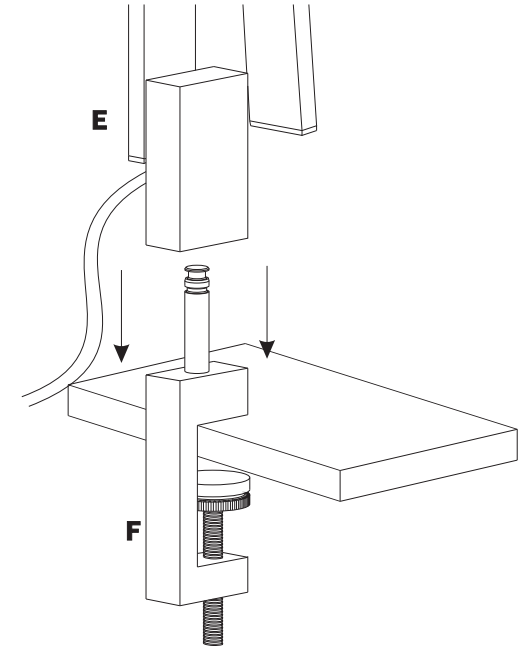

Hinweise/Notes:

 Geeignet für die Befestigung in/auf normal entflammaren Befestigungsflächen.
Suitable for fastening in/on normally flammable fastening surfaces.

 Mindestabstand zu beleuchteten Gegenständen (min. 10 cm).
Minimum spacing to illuminated objects (min. 10 cm).

A S S E M B L Y

T E I L E P A R T S

I Unpack the lamp frame (A) and the base plate (B) and place the parts carefully on a soft surface.

Base Plate

II Screw the base plate (B) with the provided screws (C) onto the lamp frame (A). (Illustration 1)

III Clamp the cable of the lamp frame (A) on the undersided groove of the base plate (B). leave approx. 9-10 cm of cable to the lamp frame in case of the mobility of the lamp. (Illustration 2)

IV Now take the cable loosely behind the lamp and down behind the desk. Put the plug in the socket and switch the lamp on.

Base Clamp

II Screw the base clamp (F) onto the table and put the lamp frame (E) on the adapter from the base clamp (F). (Illustration 3)

III Now take the cable loosely behind the lamp and down behind the desk. Put the plug in the socket and switch the lamp on.

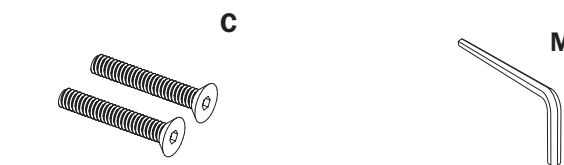
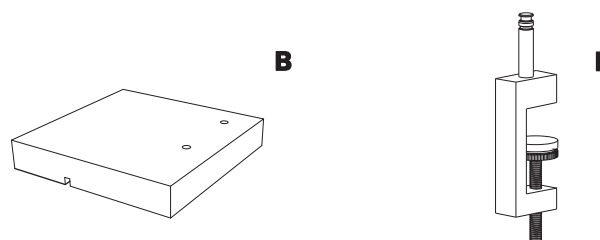
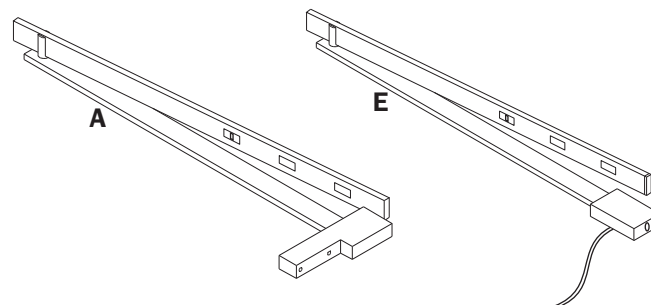

! **Never change the bulbs on your own.
Contact always your distributor**

! **Damaged connection leads must only be repaired by the manufacturer or his authorised service centre. Never operate lamps in this condition but contact the manufacturer directly!**

K.B. Form GmbH
Industriestraße 8b, D-25462 Rellingen
Tel: +49.4101.5999.0 Fax: +49.4101.5999.55
Info@kbform.com www.kbform.com

Technical Data:
Input voltage: 225-235V AC / 50Hz
Connected Power approx. 7W
Output voltage: 2,3V - 28V AC
IP20, Weight: approx. 4 kg

Dieses Qualitätsprodukt wurde mit Sorgfalt hergestellt und verpackt. Sollte sich dennoch ein Grund zur Beanstandung ergeben, so wenden Sie sich bitte an den Fachhändler, bei dem Sie das Produkt erworben haben. Muss das Produkt zur Reparatur eingeschickt werden, benutzen Sie bitte ausschließlich die Originalverpackung und fügen Sie bitte unbedingt den abgestempelten Qualitätskontrollschein bei. Ohne Originalverpackung und Qualitätskontrollschein kann eine eventuelle Gewährleistung für das Produkt nicht übernommen werden. Bei Bedarf können Sie die entsprechende Verpackung bei uns beziehen. (Stand: April 2010)

This quality product has been manufactured and packed with great care. Should there still be reason for complaint, please contact the retailer where you purchased the product. If the product has to be sent in for repairs, please only use the original box and always include the stamped quality check note in the box. We cannot assume any warranty for the product without the original box and the quality check note. If necessary, you can purchase the corresponding box from us (as of April 2010).



Montagenastrino assembly

::::: **K.B. FORM GMBH** Industriestraße 8b , 25462 Rellingen