

M O N T A G E

I Packen Sie die Leuchte (**A**) und die FüÙe (**B**) aus. Legen Sie die Leuchte auf einen weichen Untergrund.

II Befestigen Sie nacheinander die FüÙe (**B**). Die Schrauben der FüÙe werden von auÙen durch die LÖcher am Fußende des Profils (**A**) geführt und mit den selbstsichernden Muttern und den Unterlegscheiben (**C**) verschraubt. Der benötigte Maulschlüssel ist beigelegt.

III **Einsetzen / Auswechseln der Leuchtstofflampen**
Beginnen Sie mit dem Einsetzen der Leuchtstofflampe (2x54W) auf der linken und der rechten Seite des Leuchtenprofils.

Packen Sie die Leuchtstofflampen aus und legen sie die beiden Lampen in die äußeren Fassungen, so daß die "Zapfen" am Ende der Leuchtstofflampe in den Fassungen liegen. Drehen Sie Leuchtstofflampen vorsichtig um 90°, bis diese in ihren Fassungen einrasten. Testen Sie an dieser Stelle die Leuchtmittel, bevor Sie fortfahren.

IV **1.** Nach dem Einsetzen der Leuchtstofflampen schieben Sie die Opalabdeckung (**D**) in das Leuchtenprofil.

2. Danach stecken Sie opale Abdeckkappe (**E**) auf das Leuchtenprofil.

Steuerung der Lichtstärke controlling of luminous intensity

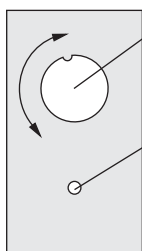

Drehregler

Einstellung der Grundhelligkeit der Leuchte mit dem Drehregler.
adjustment of the brightness

Schalter

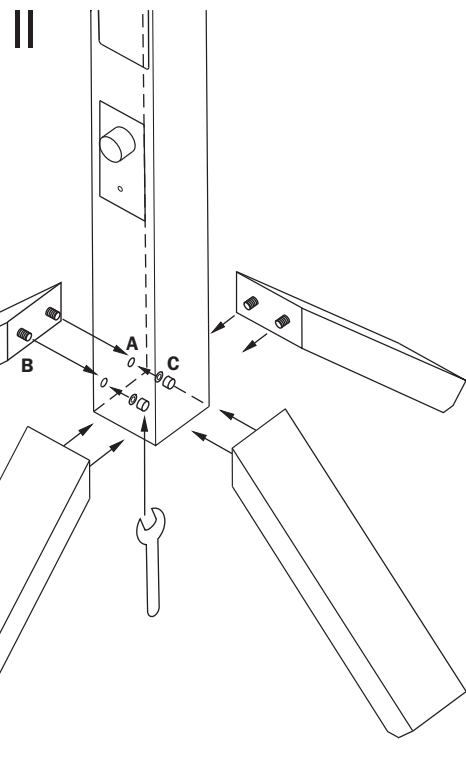

III

Leuchtstofflampeneinsatz

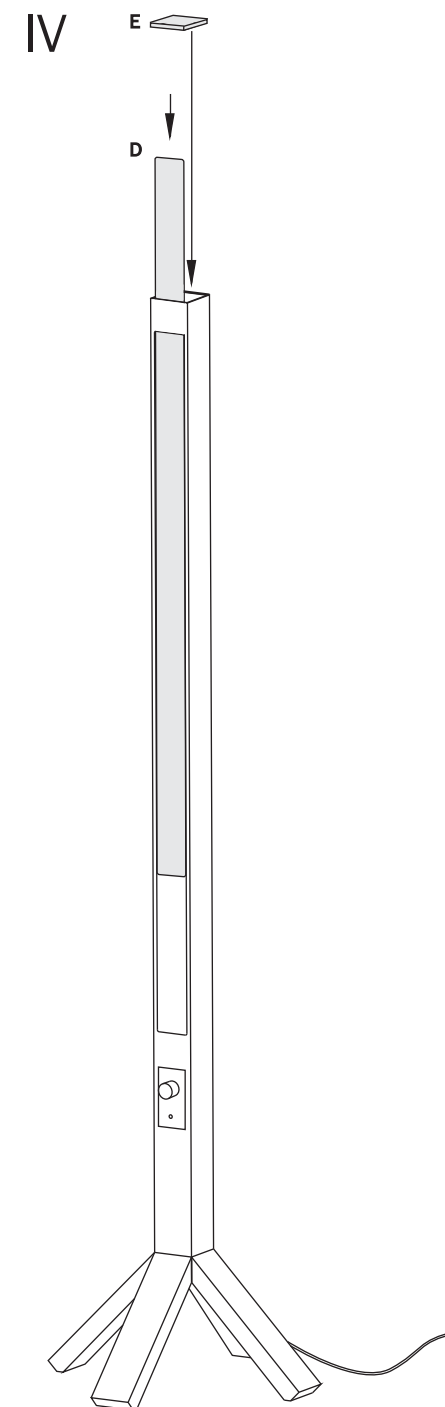
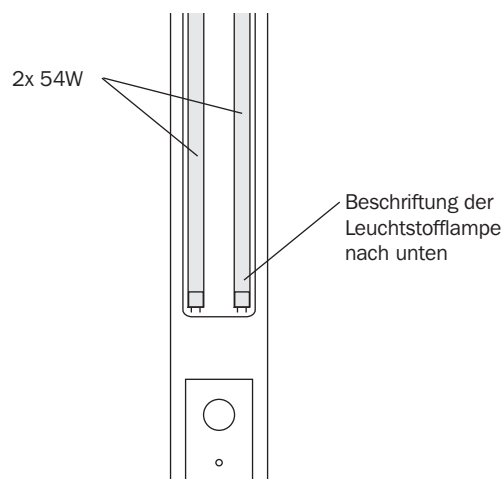

Wir wünschen Ihnen viel Freude mit "Bastobianco" und hoffen, dass Sie mit unserem Produkt zufrieden sein werden. Technische Änderungen zur Produktverbesserung bleiben uns vorbehalten.

A S S E M B L Y

- I** unpack the luminaire body (A) and feet (B) and put them on a soft surface
- II** fasten the feet (B) on all four sides by putting the screws through holes at the bottom of luminaire body (A) and secure them from the inside with the nuts and wearing parts (C)
- III** **Mounting / Changing the Fluorescent Tubes**
Start mounting the outer left and right tubes inside of the aluminum profile. Take out the tubes and place both ends in the left and right pair of sockets. Watch out that the writing on the end of the tubes is pointing downward, towards the floor. Carefully rotate the tubes in a 90° angle until they click into the correct position. Please make now a light-check.
- IV** 1. After mounting the fluorescent tubes, slide the opaline cover (D) into the aluminum profile.
2. Finally close the profile by carefully applying the endcap (E) to the fixtures and by sliding it in with a little pressure.

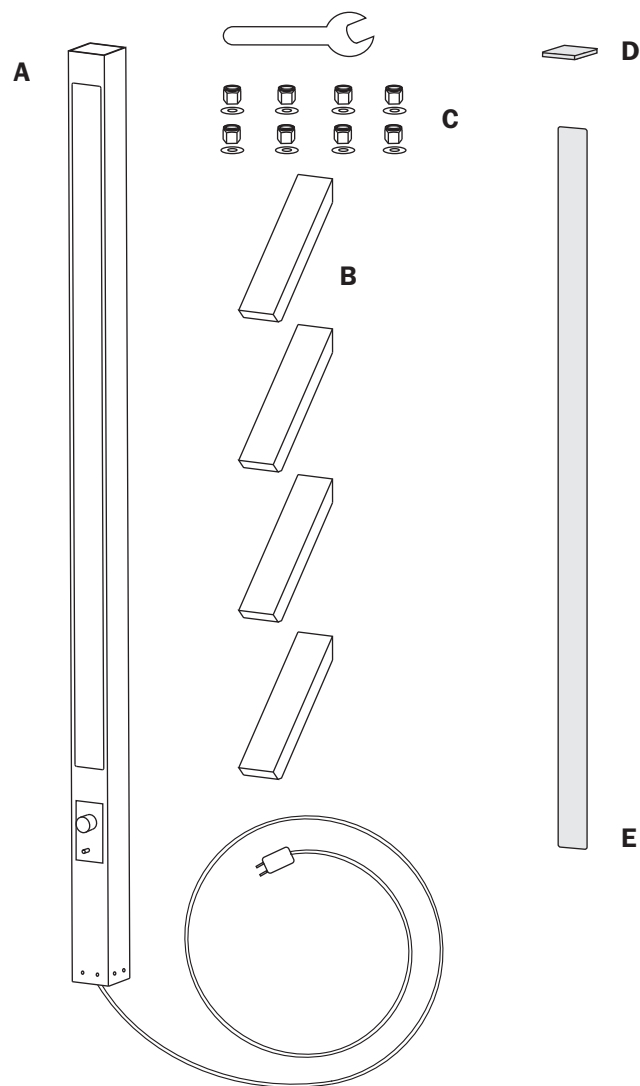

Dieses Qualitätsprodukt wurde mit Sorgfalt hergestellt und verpackt. Sollte sich dennoch ein Grund zur Beanstandung ergeben, so wenden Sie sich bitte an den Fachhändler, bei dem Sie das Produkt erworben haben. Muss das Produkt zur Reparatur eingeschickt werden, benutzen Sie bitte ausschließlich die Originalverpackung und fügen Sie bitte unbedingt diesen Garantieschein bei. Ohne Originalverpackung und Garantieschein kann eine eventuelle Garantie für das Produkt nicht übernommen werden. Bei Bedarf können Sie die entsprechende Verpackung bei uns beziehen.

This quality product has been manufactured and packed with great care. Should there still be reason for complaint please turn to the specialist dealer where you purchased the product. In case the product needs to be sent in for repair please make sure to use the original box and include this note. Our warranty cannot come into effect without the original box and this note. If needed the box can be purchased from us.

We hope you will be satisfied with "Bastobianco". We reserve the right to technical changes in order to improve our product.

montagebastobiancoassembly

..... K.B. FORM GMBH Industriestrasse 8b , 25462 Rellingen

