



SQUADRONE

Die klare Struktur der Leseleuchte Squadrone entsteht durch die Verwendung von quadratischen Hohlprofilen aus Aluminium. Das dreh- und kippbare Fußgelenk macht diese Leuchte sehr beweglich und bietet eine große Flexibilität in ihren Einsatzmöglichkeiten.

The clear structure of reading lamp squadrone results from the use of square hollow aluminium sections. The swivelling and tilting lamp base makes this lamp extremely movable and offers a great flexibility in its applications.



TECHNIK TECHNICAL DATA

Living Light – mit den technischen Angaben rundet sich das Gesamtbild ab. Ob als Lichtplaner, Architekt oder Endkunde, hier finden Sie Angaben, die Ihre fachlichen Fragen beantworten. Stellen Sie sich Ihr individuelles Leuchtenprofil zusammen. Und sollten dennoch offene Fragen bleiben, wenden Sie sich an unser Beratungsteam. Die Massangaben auf den folgenden Seiten sind in Millimetern angegeben.

Living Light – with these general information the overall picture will be rounded. Whether as architect, light-planner, client or retailer here you will find data which answer your questions. Compose your customized lamp profile. In case you have questions feel free to contact our advisor team. All indications of measurements are expressed as millimetres.

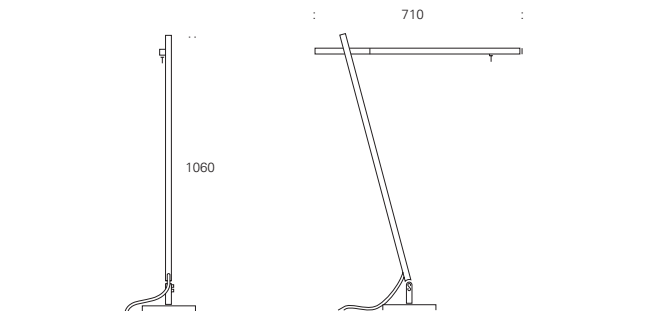

SQUADRONE

ALUMINIUM MATT ODER ALUMINIUM POLIERT / KABEL SILBER TEXTIL / 2-STUFEN-
SCHALTER / NV-HALOGEN, G4, 20 W SIDE REFLECTOR / FUSS 210*210*20 / PROFIL
20*20

MATT ALUMINIUM OR POLISHED ALUMINIUM / FABRIC CABLE SILVER / 2-TIRED LEVER
SWITCH / LV-HALOGEN, G4, 20 W SIDE REFLECTOR / BASE 210*210*20 / PROFILE
20*20



K.B. FORM / LIVING LIGHT /