

NODINO

Das besondere „highlight“ dieser Leuchten entsteht durch das Formzentrum im Knoten der Bögen, die unterhalb des Schirmes optisch eine Verbindung eingehen, tatsächlich aber an einander vorbeilaufen. Die intelligente Proportionsverteilung und das in den Beinen integrierte „touchlight“ verleihen Nodino ein absolutes Alleinstellungsmerkmal in den Anwendungsmöglichkeiten. Durch die Varianz der Stoffschirmfarben passen diese Leuchten in nahezu jeden Raum. Schlichte Eleganz kombiniert mit formvollendetem Design.

The special „highlight“ of these lamps comes from the design focus in the knot formed by the arches, which seem to join underneath the shade but which in fact pass each other by. The intelligent distribution of the proportions and the „touchlight“ integrated in the legs give Nodino an absolutely unique selling point when it comes to the wide range of possible applications. The fabric shades are available in a wide range of colours, so that these lamps can fit in nearly every room. Simple elegance, combined with perfect design.

Die Stoffschirme der Nodino Tischleuchte beeindruckend durch ihren edlen Farbcharakter. Weiche Farbtöne kombiniert mit schimmerndem Seidenglanz verleihen dieser Leuchte einen Hauch von Luxus. Eine schöne Atmosphäre wird durch die sanfte Beleuchtung an jedem Standort geschaffen. Einzeln, als Paar oder Quintett – ein unnachahmlicher Auftritt! Auch im Hotel ein erstzunehmender Designblickfang.

The fabric lamp shades of nodino table lamp impress with their noble representativeness. Soft tones combined with lustre silk glance confer a whiff of luxury. A beautiful atmosphere will be built through its smoothly lighting at each location. Single, as a couple or quintet – a matchless appearance! A serious eyecatching design feature, even for hotels.

Schirme *Shades*



Schneeweiss / *snow white*



Elfenbein / *pale ivory*



Achatgrau / *agate gray*



Korallenrot / *coral red*



Pastellorange / *pastel orange*

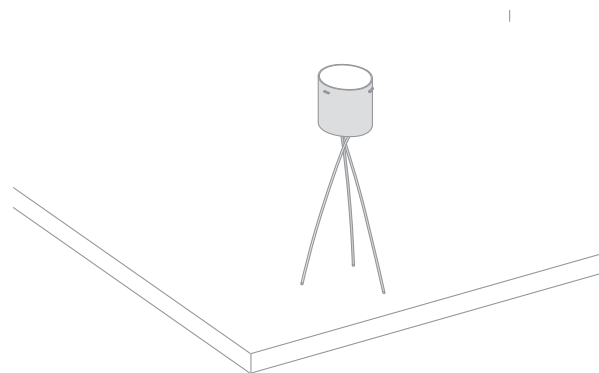

NODINO

NV / LV HALOGEN, GY 6,35, 50 W

KORPUS / *CORPUS* 160*450*160 MM

SCHIRM / *SHADE* Ø110*110 MM

SILBER MATT, BERÜHRUNGSDIMMER, KUNSTSTOFFSCHIRM WEISS ODER STOFFSCHIRM SCHNEEWEISS, ELFENBEIN, PASTELLORANGE, KORALLENROT, ACHATGRAU / *SILVER MATT, TOUCH DIMMER, WHITE ACRYLIC SHADE, OR FABRIC SHADE SNOW WHITE, PALE IVORY, PASTEL ORANGE, CORAL RED, AGATE GRAY*



NODO

Formschön schlicht und anpassungsfähig! Eine echte Partnerschaft für alle Wohnbereiche. Der besonders dekorative Zebranoholzschirm besticht durch seine markante Maserung. Das Holz ist matt glänzend und wird in kurzen Abständen von dunkelbraunen Streifen durchzogen. In Kombination mit den polierten Aluminiumbeinen entsteht eine Luxusleuchte mit high-class Anspruch.

Attractively simple and adaptable! A real partnership for all living areas. This exceptionally decorative zebrano wooden lamp shade impresses through its distinctive grain. The wood is matt glossy finished and is nerved at short intervals with dark brown stripes. In combination with its polished lamp body evolves a luxury lamp with high-class claim.



Schirme *Shades*



Zebrano / *zebrano*



Schneeweiss / *snow white*



Elfenbein / *pale ivory*

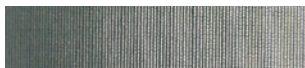

Achatgrau / *agate gray*



Korallenrot / *coral red*



Pastellorange / *pastel orange*

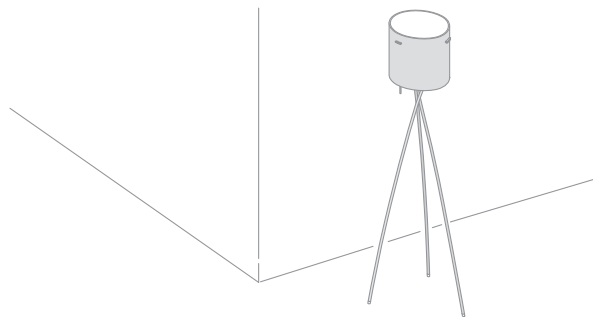

NODO

HV E27 100 W AGL MATT

KORPUS / *CORPUS* 550*1600*550 MM

SCHIRM / *SHADE* Ø300*300 MM

SILBER MATT ODER GLANZCHROM, BERÜHRUNGSDIMMER, KUNSTSTOFFSCHIRM WEISS ODER STOFFSCHIRM SCHNEEWEISS, ELFENBEIN, PASTELLORANGE, KORALLENROT, ACHATGRAU, ODER ZEBRANO EDELHOLZFURNIER-SCHIRM / *SILVER MATT OR GLOSSY CHROME, TOUCH DIMMER, WHITE ACRYLIC SHADE, OR FABRIC SHADE SNOW WHITE, PALE IVORY, PASTEL ORANGE, CORAL RED, AGATE GRAY, ZEBRANO EXOTIC TIMBER VENEER*